



MODELE
TAB110



Manuel d'utilisation

DÉCLARATION DE CONFORMITÉ CE

Déclaration de conformité:

Nous déclarons, sous notre seule responsabilité, que le produit désigné ci-dessous:

Type: **Tour à bois.**

Modèle: **TAB110**

Marque: **LEMAN**

Est en conformité avec les normes* ou directives européennes** suivantes:

- **98/37/CEE (directive machine)
- **73/23/CEE (directive matériel électrique à basse tension) amendée par la directive 93/68/CEE
- **89/336CEE (directive de compatibilité électromagnétique) amendée par la directive 93/68/CEE
- *EN60204-1, EN61029-1, EN61000-3-3, EN61000-3-2, EN55014-1, EN55014-2

Fait à St Clair de la Tour, le 10/07/2007
DUNAND MAURICE, PDG
LEMAN
Z.A. du Coquilla
38110 SAINT CLAIR DE LA TOUR



SOMMAIRE (Table des matières)

- 1. Vue générale de la machine**
- 2. Caractéristiques techniques**
- 3. A lire impérativement**
- 4. Sécurité**
 - 4.1 Utilisation conforme aux instructions
 - 4.2 Consignes de sécurité
 - 4.3 Symboles sur l'appareil
 - 4.4 Dispositifs de sécurité
- 5. Montage**
 - 5.1 Montage du piètement
 - 5.2 Installation de la machine
 - 5.3 Montage du plateau Ø150mm
 - 5.4 Montage de la pointe à griffes
 - 5.5 Montage de la contre-pointe tournante
- 6. Réglage et manipulation**
 - 6.1 Réglage de la tête
 - 6.2 Réglage de la poupée mobile
 - 6.3 Réglage du support d'outil
 - 6.4 Montage de la pièce de bois
- 7. Mise en service**
 - 7.1 Aspiration des copeaux
 - 7.2 Raccordement au secteur
 - 7.3 Mise en route
 - 7.4 Réglage de la vitesse
- 8. Maintenance**
 - 8.1 Changement des pointes
 - 8.2 Courroie d'entraînement
 - 8.3 Nettoyage de la machine
 - 8.4 Maintenance
 - 8.5 Stockage
- 9. Problèmes et solutions**
- 10. Réparations**
- 11. Liste des pièces et câblage**
 - 11.1 Liste des pièces détachées
 - 11.2 Vue éclatée de la machine
 - 11.3 Schéma électrique
- 12. Garantie**



1. Vue générale de la machine (avec fournitures standard)

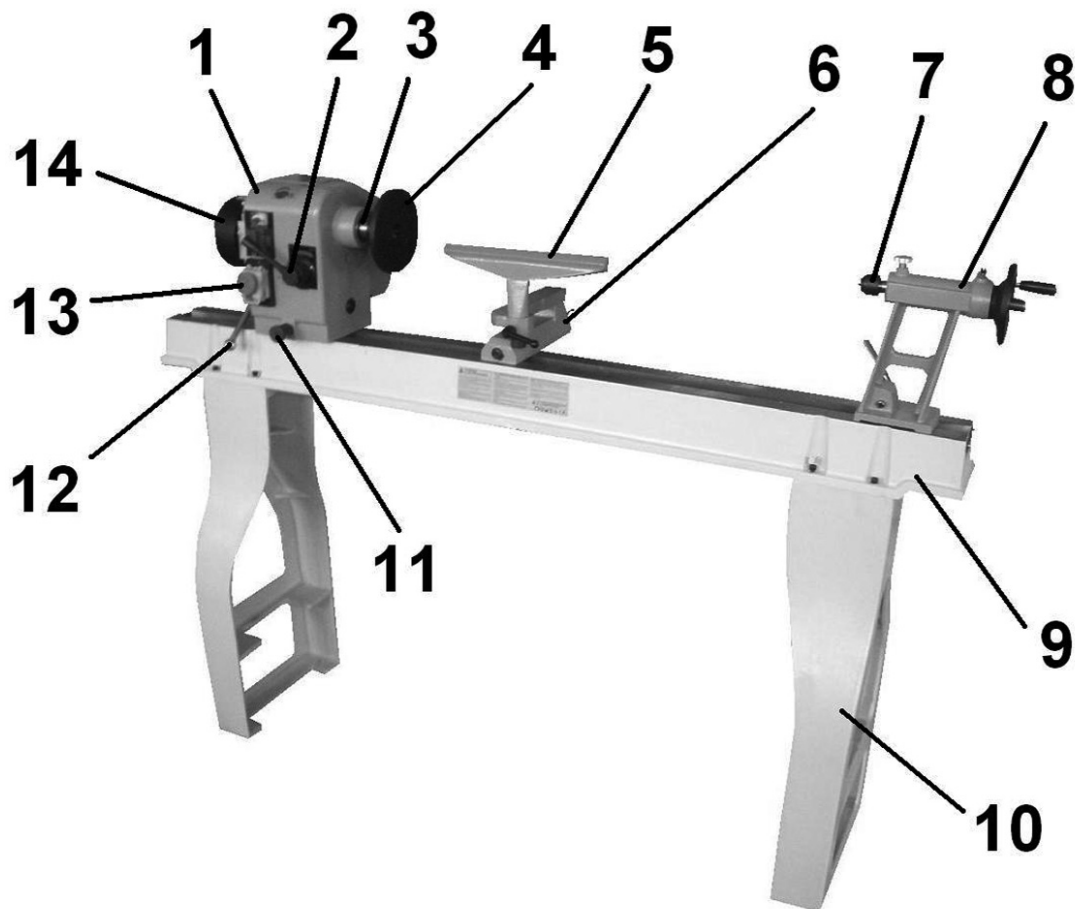

- 1 Tête Outillage:**
2 Poignée de réglage de la vitesse
3 Poupée fixe CM2 avec broche M33x3,5
4 Plateau Ø150mm
5 Support d'outil
6 Base et bras du support d'outil
7 Contre-pointe tournante CM2
8 Poupée mobile
9 Banc en fonte d'acier
10 Piètement en fonte d'acier
11 Tirette d'indexation pour la rotation de la tête
12 Manette de blocage de la tête
13 Interrupteur marche/arrêt
14 Moteur

- Outillage:**
- 1 clé 6 pans de 3mm
 - 1 clé 6 pans de 4mm
 - 1 clé 6 pans de 6mm
 - 1 clé 6 pans de 8mm
 - 1 clé de 32mm
 - 1 chasse-pièce
 - 1 plateau Ø150mm
 - 1 pointe à griffes CM2
 - 1 contre-pointe tournante CM2

Document:
- Manuel d'utilisation

2. Caractéristiques techniques

- Tension: 230 V (1-50 Hz)
- Puissance du moteur: 1100 W
- Vitesse de rotation: de 500 à 2000 t/min
- Nombre de vitesses: 10 (500, 620, 760, 900, 1050, 1210, 1400, 1590, 1790 & 2000 t/min)
- Distance entre pointes: 1100 mm
- Diamètre au dessus du banc: 400 mm
- Dimensions de la machine emballée (Longueur x Largeur x Hauteur):
 - Tour: 1620x400x430 (mm)
 - Piètement: 810x380x250 (mm)
- Dimensions de la machine prête à l'emploi (Longueur x Largeur x Hauteur): 1700x420x1180 (mm)
- Longueur du support d'outil: 300 mm
- Cône de la poupée fixe: CM2
- Cône de la poupée mobile: CM2
- Broche d'entraînement: filetage M33x3,5
- Perçage de la poupée fixe: Ø9,5 mm
- Perçage de la poupée mobile: Ø9,5 mm
- Course de la contre-pointe: 50 mm
- Positionnement de la tête: 0°-60°-90°-120°-180°
- Poids de la machine emballée: 140 Kg
- Poids de la machine prête à l'emploi: 130 Kg
- Température ambiante admissible en fonctionnement et Température de transport et de stockage admissible: 0 à +40°.
- Emission sonore (suivant norme en iso 3744): 68dB(A)

3. A lire impérativement

Cette machine fonctionne conformément au descriptif des instructions. Ces instructions d'utilisation vont vous permettre d'utiliser votre appareil rapidement et en toute sécurité:

- Lisez l'intégralité de ces instructions d'utilisation avant la mise en service.
- Ces instructions d'utilisation s'adressent à des personnes possédant de bonnes connaissances de base dans la manipulation d'appareils similaires à celui décrit ici. L'aide d'une personne expérimentée est vivement conseillée si vous n'avez aucune expérience de ce type d'appareil.
- Conservez tous les documents fournis avec cette machine, ainsi que le justificatif d'achat pour une éventuelle intervention de la garantie.
- L'utilisateur de la machine est seul responsable de tout dommage imputable à une utili-

sation ne respectant pas les présentes instructions d'utilisation, à une modification non autorisée par rapport aux spécifications standard, à une mauvaise maintenance, à un endommagement de l'appareil ou à une réparation inappropriée et/ou effectuée par une personne non qualifiée.

4. Sécurité

4.1 Utilisation

conforme aux prescriptions

- La machine est destinée aux travaux de tournage sur bois. Ne travaillez que les matériaux pour lesquels la machine a été conçue.
- Tenez compte des dimensions admissibles des pièces travaillées.
- Ne travaillez pas de pièces trop irrégulières qui ne pourraient pas être bien maintenues pendant l'usinage.
- Une utilisation non conforme aux instructions, des modifica-

tions apportées à la machine ou l'emploi de pièces non approuvées par le fabricant peuvent provoquer des dommages irréversibles.

4.2 Consignes de sécurité

Respectez les instructions de sécurité suivantes afin d'éliminer tout risque de dommage corporel ou matériel !

Danger dû à l'environnement de travail:

- Maintenez le poste de travail en ordre.
- Restez vigilant et concentré sur votre travail, n'utilisez pas la machine si vous n'êtes pas suffisamment concentré. Le travail doit être réfléchi, organisé et préparé avec rigueur.
- Veillez à ce que l'éclairage du poste de travail soit correct et suffisant.
- Ne travaillez qu'avec une installation d'aspiration de copeaux et de poussières. Cette

installation doit être suffisamment puissante par rapport aux déchets produits par la machine-

- Limitez au minimum la quantité de copeaux de bois présente sur le poste de travail: nettoyez la zone avec un appareil d'aspiration, vérifiez périodiquement le bon fonctionnement de votre dispositif d'aspiration et son bon état. Ne soufflez pas sur les copeaux présentes sur la machine, utilisez un appareil d'aspiration pour le nettoyage.

- Travaillez dans une pièce suffisamment aérée.

- Adoptez une position de travail stable et confortable. Veillez à constamment garder votre équilibre.

- N'utilisez pas la machine en présence de liquides ou de gaz inflammables.

- Cette machine ne doit être manipulée, mise en marche et utilisée que par des personnes expérimentées et ayant pris connaissance des dangers présents. Les mineurs ne sont autorisés à se servir de la machine que dans le cadre d'une formation professionnelle et sous le contrôle d'une personne qualifiée.

- Les enfants en particulier, les personnes non concernées par la machine en général, doivent se tenir éloignés de la zone de travail, et en aucun cas ils ne doivent toucher au câble électrique ou même à l'appareil lorsque ce dernier est en marche.

- Ne dépassez pas les capacités de travail de la machine (elles sont répertoriées dans le chapitre "Caractéristiques techniques").

Danger dû à l'électricité:

- Cet appareil ne doit pas être exposé à la pluie. L'aire de travail doit être sèche et l'air relativement peu chargé en

humidité.

- Lors du travail avec la machine,

évitiez tout contact corporel avec des objets reliés à la terre.

- Le câble d'alimentation électrique ne doit pas être utilisé à d'autres fins que celles pour lesquelles il a été conçu.

- Débranchez la machine en fin d'utilisation.

- Assurez-vous que la machine est débranchée avant tout travail de maintenance, de réglage, d'entretien, de nettoyage...

Danger dû aux pièces en mouvement:

- La machine ne peut être mise en marche que lorsque tous les dispositifs de sécurité sont opérationnels.

- Restez à une distance suffisante par rapport à la machine en fonctionnement et toutes les autres parties de la machine en mouvement.

- Attendez que la machine soit complètement à l'arrêt pour effectuer toute opération de nettoyage sur l'aire de travail, y compris pour dégager les copeaux, les chutes, les restes de bois...

- N'usinez que des pièces qui peuvent être stabilisées lors de l'opération.

- Vérifiez avant chaque mise en route qu'aucun outil et qu'aucune pièce détachée ne reste sur et dans la machine.

Danger dû aux outils de coupe:

- Manipulez les outils avec précaution.

- Protégez les outils et conservez-les de façon à ce que personne ne puisse se blesser.

- Rangez les outils inutilisés.

Danger dû à l'usinage:

- Veillez à ce que l'outil soit adapté au matériau à usiner.

- Utilisez toujours des outils suffisamment tranchants.

Changez immédiatement les outils dont la coupe est émoussée.

- Veillez à ne pas coincer les pièces à usiner lors de l'utilisation de la machine.

- Vérifiez que les pièces à usiner ne contiennent pas des corps étrangers (clous, vis...).

- N'usinez jamais plusieurs pièces à la fois ou des paquets de plusieurs pièces.

- Afin d'éviter tout risque d'accrochage, puis d'entraînement, n'usinez jamais des pièces comportant des cordes, des lacets, des câbles, des rubans, des ficelles, des fils.

Protection de la personne:

- Portez une protection acoustique.

- Portez des lunettes de protection. Attention: les lunettes de vue que vous portez habituellement n'apportent aucune protection.

- Portez un masque antipoussière.

- Portez des vêtements de travail adaptés.

- Ne portez aucun vêtement qui puisse être happé en cours d'utilisation de la machine. Ne portez ni cravate, ni gants, ni vêtement à manches larges.

- Mettez un filet à cheveux si vous avez des cheveux longs.

- Mettez des chaussures équipées de semelles antidérapantes.

Danger dû à un défaut de la machine ou à des modifications non appropriées:

- Assemblez la machine en respectant les instructions relatives au montage. Toutes les pièces doivent être correctement installées.

- Entretenez la machine et ses

accessoires avec soin (reporte vous au chapitre "Maintenance").

- Veillez avant toute mise en route à ce que la machine soit en bon état: vérifiez que les dispositifs de sécurité et de protection fonctionnent parfaitement, vérifiez que les pièces mobiles fonctionnent correctement et ne se bloquent pas.
- N'utilisez que des pièces de rechange répertoriées par le fabricant. Ceci est valable aussi bien pour les outils de coupe que pour les dispositifs de sécurité et de protection.
- N'effectuez aucune modification sur les pièces de la machine.
- N'utilisez pas d'outils détériorés ou déformés.
- Toute pièce ou dispositif de protection endommagé doit être réparé ou remplacé par un réparateur agréé.
- N'utilisez pas la machine si l'interrupteur ou quelque pièce du dispositif électrique que ce soit est défectueux. N'apportez aucune modification au circuit électrique. Faites réparer la machine dans un atelier spécialisé agréé.

Consignes additionnelles pour l'utilisation d'un tour à bois:

- La machine doit impérativement être boulonnée au sol.
- Ne démarrez pas la machine si quelque pièce que ce soit est en contact avec la pièce de bois à usiner.
- Vérifiez que toutes les manettes et les poignées soient bien serrées avant de mettre en route la machine.
- N'usinez pas de pièce de bois fendue.
- Réglez toujours le variateur sur la vitesse la plus lente lors de l'usinage d'une nouvelle pièce.

- Arrêtez toujours la machine sur la vitesse la plus lente.
- Ne laissez jamais la machine tourner à vide: arrêtez le moteur.
- Usinez toujours la pièce de bois de façon circulaire.
- Faites tourner la pièce de bois à la bonne vitesse. Une vitesse excessive peut provoquer des vibrations: la pièce de bois peut être éjectée, l'outil peut vous échapper des mains.
- Assurez-vous avant chaque mise en route que la pièce de bois puisse tourner librement, sans heurter quoi que ce soit: faites-la tourner à la main avant de démarrer la machine.
- Maîtrisez la gouge: ne la laissez pas se planter dans le bois.
- Positionnez vos mains de façon à ce qu'elles ne puissent pas plisser en direction de la pièce de bois.
- Placez-vous du bon côté du tour, et vérifiez le sens de rotation de la pièce de bois avant de mettre en route la machine ;
- Vérifiez l'état de votre pièce de bois: enlevez les noeuds instables au préalable.
- Ne fixez pas de pièce trop irrégulière sur le plateau: donnez-lui une forme la plus ronde possible au préalable.
- Assurez-vous que la pièce de bois soit bien fixée sur le plateau avant de mettre en route la machine.
- Assurez-vous que la pièce de bois soit bien serrée entre la pointe à griffes et la contre-pointe tournante avant de mettre en route la machine.
- Assurez-vous que la pièce de bois soit bien centrée (sur le plateau, ou entre la pointe à griffes et la contre-pointe tournante) avant de mettre en route la machine. Une pièce mal centrée provoquera de fortes vibrations et peut représenter un danger pour l'utilisateur.

- L'outil de tournage doit toujours être en appui sur le support d'outil: ne travaillez en aucun cas à main levée.
- La plaque signalétique et la plaque des consignes de sécurité ne doivent pas être enlevées de la machine, et doivent toujours être lisibles.

4.3 Symboles sur l'appareil

- Danger: le non-respect des avertissements peut entraîner de graves blessures ou des dommages matériels.



- Lisez attentivement les instructions.



- Faites-vous aider, portez à deux.



- Ne touchez pas.



- Utilisez des lunettes de protection.



- Utilisez un masque anti-poussière.



- N'utilisez pas la machine dans un environnement mouillé ou humide.



4.4 Dispositifs de sécurité

Arrêt d'urgence

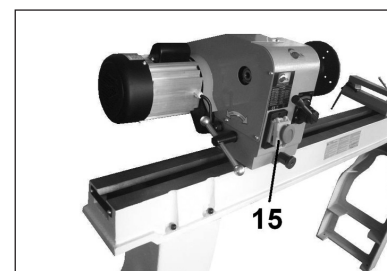

L'interrupteur marche/arrêt de la machine est équipé d'un couvercle "arrêt coup de poing" d'urgence (15). La fermeture de ce couvercle par une simple frappe provoque l'arrêt instantané de la machine.

Restez vigilant et soyez prêt à actionner l'arrêt coup de poing en cas de danger ou de problème.

5. Montage

! Danger ! La machine ne doit en aucun cas être reliée au secteur pendant toute la durée de ces opérations: Veillez à ce qu'elle soit débranchée.

! Danger ! Veillez à ce que les poignées et les manettes de toutes les pièces coulissantes (tête, la poupée mobile, support d'outil...) soient bloquées. Toutes ces pièces sont en fonte d'acier et pourraient blesser quelqu'un si elles ne sont pas bloquées sur le banc pendant les opérations de déballage, de montage et d'installation.

5.1 Montage du

piètement

Outil nécessaire: 1 clé 6 pans de 6mm.

La machine est livrée avec un piètement mais le banc peut être directement fixé sur un établi.

! Danger ! Faites-vous aider !

Ne portez pas tout seul le banc et son équipement, il dépasse les 80 Kg.

Faites-vous impérativement aider par au moins 2 personnes pour sortir la machine de son emballage, l'installer et la monter sur le piètement.

! Danger ! Utilisez des supports (tréteaux, établi...) pour soutenir la machine pendant le montage. Veillez à ce qu'ils soient suffisamment résistants pour supporter le poids de la machine.

! Danger ! Veillez à ce que le sol sur lequel vous allez procéder au montage soit plat, dur et stable.

- Avec l'aide de plusieurs personnes, sortez le banc (16) de l'emballage et installez-le sur des supports stables (tréteaux, établi...).

- Positionnez les pieds (17) à chacune des extrémités du banc (16) et alignez les trous de fixation.

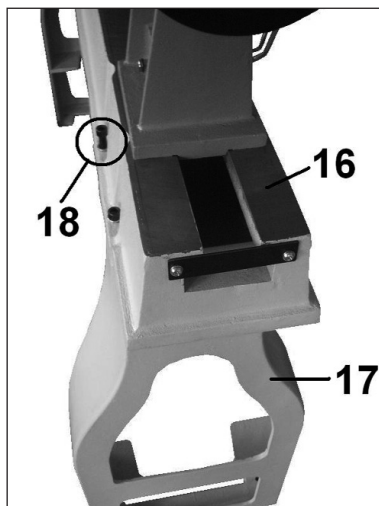

- Fixez le banc (16) sur le premier pied (17) avec 4 ensembles vis à 6 pans creux M8x40/Rondelle de 8mm (18).

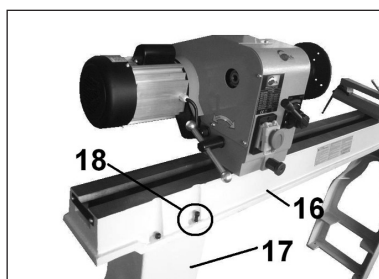

- Recommencez l'opération avec le deuxième pied (17) à l'autre extrémité du banc (16).

5.2 Installation de la machine

La machine doit être fixée au sol pour que vous puissiez travailler en toute sécurité.

Choisissez l'emplacement en tenant compte des capacités de la machine et des mouvements que vous aurez à effectuer avant, pendant, et après l'usinage. Le sol doit être dur, stable, sec, et plat.

! Danger ! Faites-vous aider !

Ne portez pas tout seul la machine, elle atteint les 130 Kg. Faites-vous impérativement aider par au moins 2 personnes pour déplacer la machine et l'installer.

- Avec l'aide de plusieurs personnes, déplacez la machine et posez-la à l'endroit choisi.



- Boulonnez la machine au sol par les 2 trous de fixation (19) de chacun des pieds.

5.3 Montage du plateau

Ø150mm

Outil nécessaire: 2 clés de 32mm.

L'usage du plateau est nécessaire pour, entre autres choses, éviter les pièces de bois (plateau, bol, assiette...).

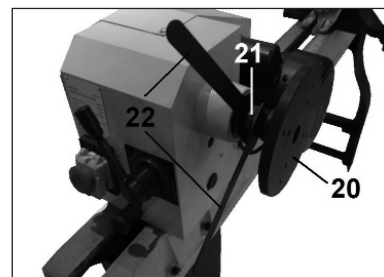

- Vissez le plateau (20) sur la broche d'entraînement M33x3,5 (21), puis serrez-le avec les 2 clés (22).

5.4 Montage de la pointe à griffes

- Dévissez et ôtez le plateau Ø150mm (cf. §5.3).

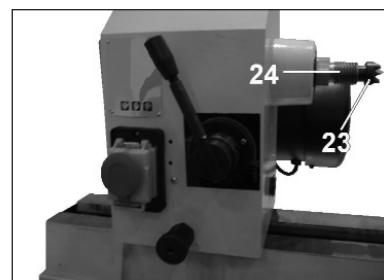

- Insérez la pointe à griffes (23) dans la broche d'entraînement CM2 (24) de la tête.

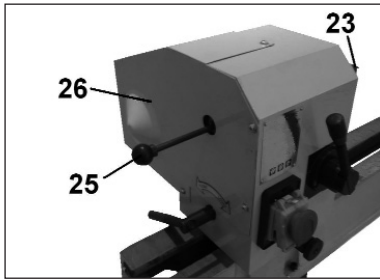

- Pour sortir la pointe à griffes (23) après usinage, utilisez la chasse-pièce (25) que vous insérerez à gauche de la tête (26).

5.5 Montage de la contre-pointe tournante

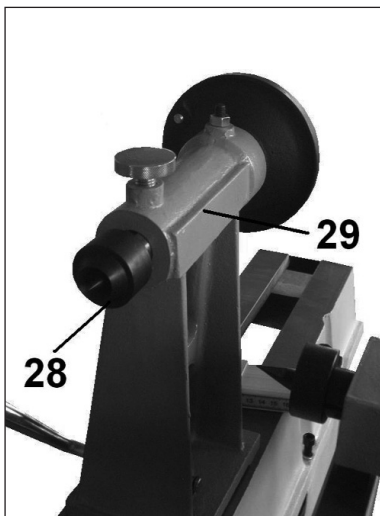

- Insérez la contre-pointe tournante (28) dans la broche CM2 de la poupée mobile (29).

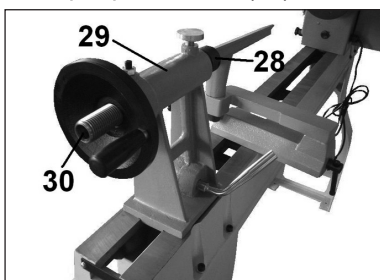

- Pour sortir la contre-pointe tournante (28) après usinage, utilisez le chasse-pièce (25) que vous insérerez dans le trou (30) de la poupée mobile (29).

6. Réglage et manipulation

! Danger ! La machine ne doit en aucun cas être reliée au secteur pendant toute la durée de ces opérations: Veillez à ce qu'elle

soit débranchée.

6.1 Réglage de la tête

Orientation de la tête:
La tête (31) peut être positionnée:

- à 0° pour le tournage d'une pièce sur sa longueur.
- à 60°, 90°, 120° pour le tournage hors banc d'une pièce de grand diamètre.
- à 180° pour avoir une position de travail plus sûre et plus confortable lors du tournage sur plateau.

Les 5 angles de positionnement sont indexés sur le support rotatif de la tête.

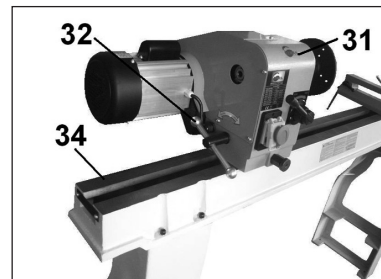

- Tournez la manette (32) d'un demi-tour dans le sens inverse des aiguilles d'une montre pour déverrouiller la tête (31). Gardez une main sur celle-ci pour la maintenir.

- Tirez sur targette (33) pour libérer la tête (31).

- Tournez la tête (31) dans le sens des aiguilles d'une montre, et amenez-la jusqu'à l'angle désiré.

- Relâchez la targette (33) et ajustez le positionnement de la tête jusqu'à ce que la targette s'enclenche dans son logement.

- Tournez la manette (32) dans le sens des aiguilles d'une montre jusqu'à ce que la tête (31) soit verrouillée.

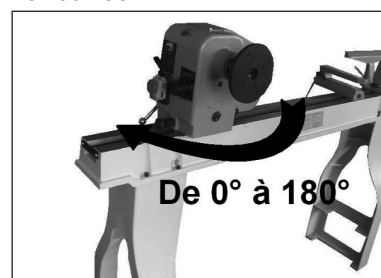

Attention ! Lorsque la tête (31) est orientée à 0°, tournez-la toujours dans le sens des aiguilles d'une montre pour la positionner à un des angles indexés jusqu'à 180°.

Ne la tournez jamais dans le sens inverse des aiguilles d'une montre.

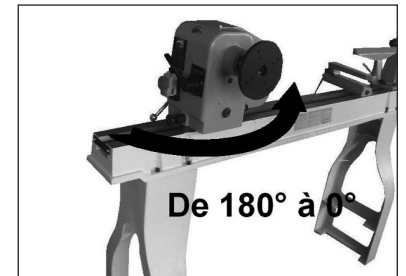

Attention ! Lorsque la tête (31) est positionnée sur un des angles indexés, tournez-la toujours dans le sens inverse des aiguilles d'une montre pour la ramener à sa position initiale à 0°.

Ne la tournez jamais dans le sens des aiguilles d'une montre.

Translation de la tête:

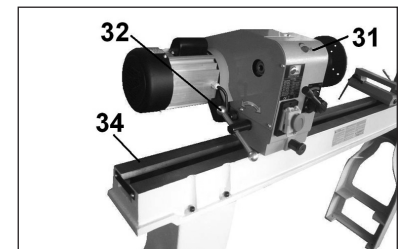

- Tournez la manette (32) d'un demi-tour dans le sens inverse des aiguilles d'une montre pour déverrouiller la tête (31). Gardez une main sur celle-ci pour la maintenir.

- Faites coulisser la tête (31) sur le banc (34), à droite ou à gauche selon la position requise.

- Tournez la manette (32) dans le sens des aiguilles d'une montre jusqu'à ce que la tête (31) soit verrouillée.

6.2 Réglage de la poupée mobile

Positionnez la poupée mobile (35) en fonction de la tête du tour et de la longueur de la pièce de bois.

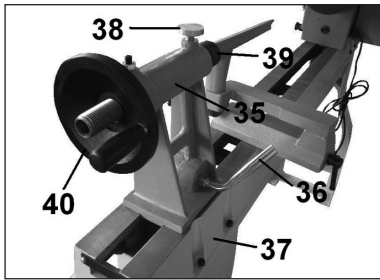

- Tournez la manette (36) d'un demi-tour dans le sens inverse des aiguilles d'une montre pour déverrouiller la poupée mobile (35).

- Faites coulisser la poupée mobile (35) sur le banc (37), à droite ou à gauche selon la position requise.

- Tournez la manette (36) dans le sens des aiguilles d'une montre jusqu'à ce que la poupée mobile (35) soit verrouillée.

La broche de la poupée mobile a une course de 50mm: tenez-en compte lors de l'installation de la pièce de bois.

- Desserrez la molette (38) pour déverrouiller la broche de la poupée mobile (35).

- Tournez la manivelle (40):

- dans le sens des aiguilles d'une montre pour faire avancer la contre-pointe (39).

- dans le sens inverse des aiguilles d'une montre pour reculer la contre-pointe (39).

- Resserrez la molette (38) pour verrouiller la broche.

6.3 Réglage du support d'outil

Le support d'outil (41) est indispensable pour le tournage.

Positionnez-le aussi près que possible de la pièce de bois, sans qu'il gêne sa rotation.

Travail avec le bras (46):

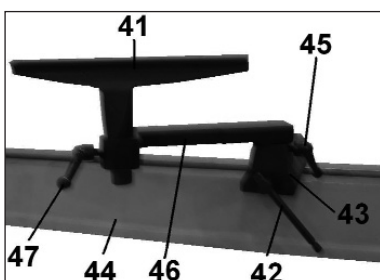

- Tournez la manette (42) d'un demi-tour dans le sens inverse des aiguilles d'une montre pour déverrouiller la base (43).

- Faites coulisser la base (43) sur le banc (44), à droite ou à gauche, en avant ou en arrière selon la position requise.

- Tournez la manette (42) dans le sens des aiguilles d'une montre jusqu'à ce que la base (43) soit verrouillée.

- Desserrez les manettes (45) & (47), puis orientez le bras (46) et le support d'outil (41).

- Resserrez les manettes (45) & (47).



Travail sans le bras (46):

Le bras peut se révéler gênant pour l'usinage de certaines pièces.

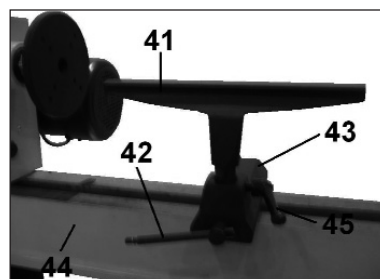

- Desserrez les manettes (45) & (47), ôtez le support d'outil (41) et le bras (46).

- Montez le support d'outil (41) sur la base (43), puis procédez aux réglages (voir ci-dessus).

- Resserrez les manettes (42) & (45).

Travail en bout de banc (44):

Outils nécessaires: 1 clé de 27mm ou 1 clé à molette (non fournies).

Le support d'outil (41) doit être placé en bout de banc (44) lorsque la tête (48) est positionnée à 180°.

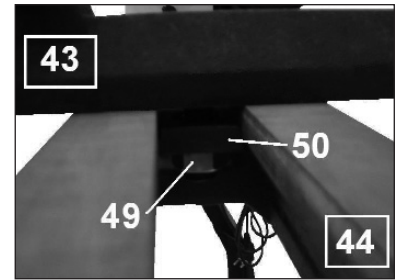

- Tournez la manette (42) d'un demi-tour dans le sens inverse des aiguilles d'une montre pour déverrouiller la base (43).

- Desserrez l'écrou M18 (49) sous le banc (44) tout en maintenant le support (43).

- Otez la plaque de serrage (50).

- Placez le support (43) en bout du banc (44) et procédez à l'opération de remontage.

- Tournez la manette (42) dans le sens des aiguilles d'une montre jusqu'à ce que la base (43) soit verrouillée.

Le support d'outil (41) peut être monté en bout du banc (44):

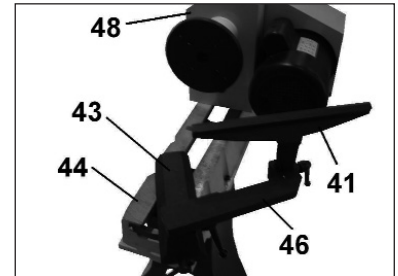

- Avec le bras (46).

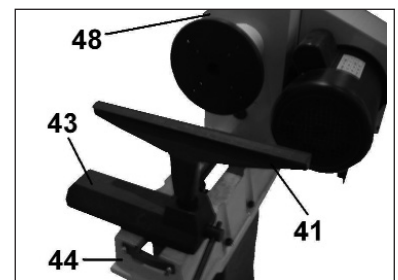

- Sans le bras (46).

6.4 Montage de la pièce de bois

Avant de monter la pièce de bois, vérifiez que la manette de sélection des vitesses soit bien positionnée sur la vitesse la plus lente (à gauche). Si ce n'est pas le cas, mettez en route la machine (cf.

§7.3), réglez-la sur vitesse lente (cf. §7.4), arrêtez la machine puis débranchez-la du secteur.

! Attention ! N'actionnez jamais la manette de sélection des vitesses alors que la machine est arrêtée.

Sur le plateau:

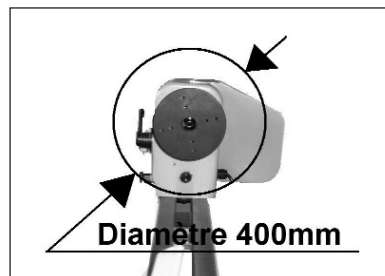

Le diamètre au dessus du banc est de 400mm maximum.

Le plateau possède 4 rangées de 2 trous Ø6mm.

- Centrez le plateau Ø150mm sur la pièce de bois et fixez la pièce avec 4 vis à bois.
- Montez le plateau sur la broche d'entraînement (cf. §5.3).
- Veillez lors du tournage à ne pas accrocher les vis avec l'outil.
- Avant de mettre en route la machine, faites tourner le plateau manuellement pour vérifier qu'aucun élément ne fait obstacle.

Entre pointes:

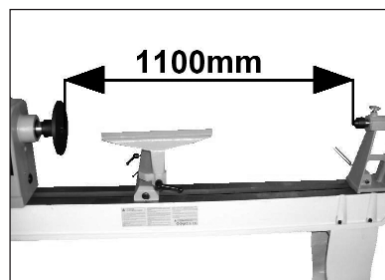

La distance entre les pointes est de 1100mm maximum.

- Déterminez le centre de chacune des faces de serrage et marquez la pièce de bois.
- Utilisez une pointe à frappe (non fournie) pour marquer le centre et les griffes sur la pièce de bois.

Attention ! N'utilisez pas la pointe à griffes et la contre-pointe fournies avec la machine comme outil de frappe au risque de fausser le cône de centrage CM2.

- Placez une des faces de la pièce de bois sur la pointe à griffes en veillant à ce que cette dernière morde bien dans le bois.
- Réglez la poupée mobile sur le banc, puis serrez la pièce de bois avec la contre-pointe tournante (cf. §6.2).

7. Mise en service

7.1 Aspiration des copeaux

! Danger ! La sciure de certains bois (chêne, frêne, hêtre par ex.) peut provoquer un cancer en cas d'inhalation.

peut provoquer un cancer en cas d'inhalation.

- La machine doit toujours être nettoyée à un dispositif d'aspiration.

- Utilisez malgré ceci un masque anti-poussière afin d'éviter l'inhalation des poussières en suspension.

- Videz régulièrement le sac de récupération des copeaux. Portez un masque anti-poussière pendant cette opération.

- Vérifiez que les propriétés du dispositif d'aspiration des copeaux correspondent aux exigences de la machine.

- Respectez les instructions d'utilisation du dispositif d'aspiration des copeaux.

7.2 Raccordement au secteur

! Danger ! Tension électrique.

- N'utilisez la machine que dans un environnement sec.

- Ne branchez la machine qu'à une prise de courant répondant aux normes en vigueur et aux caractéristiques de la machine: tension et fréquence du secteur correspondant à celles mentionnées sur la plaque signalétique de la machine, protection par un

disjoncteur différentiel, prises de courant correctement installées, mises à la terre et contrôlées.

- Placez le câble électrique de façon à ce qu'il ne vous gêne pas pendant votre travail et ne puisse pas être endommagé.

- Protégez le câble électrique de tout facteur susceptible de l'endommager (chaleur, arêtes tranchantes, liquides corrosifs ou agressifs...).

- Utilisez uniquement comme rallonge des câbles à gaine caoutchoutée de section suffisante (3x1,5mm²).

- Ne tirez pas sur le câble électrique pour débrancher la fiche de la prise de courant.

- Vérifiez périodiquement l'état du câble électrique et de la fiche.

- Veillez à ce que le couvercle de l'arrêt d'urgence soit bien fermé avant de brancher la machine sur le secteur.

7.3 Mise en route

! Danger ! Effectuez tous les réglages avant de mettre en route la machine. N'effectuez aucun réglage alors la pièce de bois tourne.

! Danger ! Vérifiez le montage et la fixation de la pièce de bois avant de mettre en route la machine.

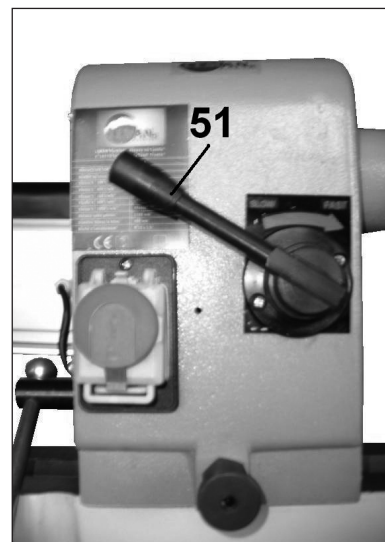

! Danger ! Vérifiez que la manette de sélection des vitesses (51) soit bien positionnée sur la vitesse la plus lente (à gauche).

! Danger ! Vérifiez le serrage de toutes les manettes et de toutes les poignées avant de mettre en route la machine.

! Danger ! Vérifiez qu'aucun élément ne fait obstacle avant de mettre en route la machine: faites tourner manuellement la pièce de bois au préalable.

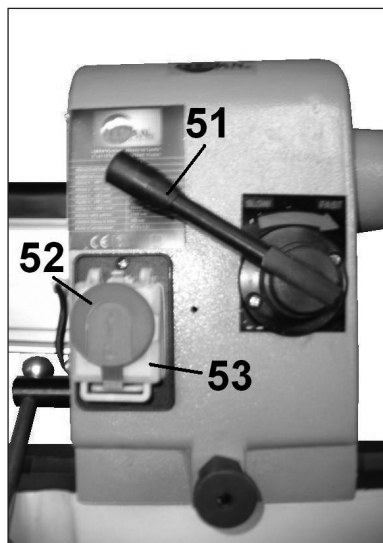

- Faites coulisser le bouton d'arrêt d'urgence (52) vers le haut, puis ouvrez le couvercle de l'interrupteur (53).

- Appuyez sur le bouton vert de l'interrupteur marqué "I" pour mettre en route la machine et abaisser le couvercle (53) sans le fermer. Restez vigilant et soyez prêt à l'actionner en cas de danger ou de problème.

- Appuyez sur le bouton rouge de l'interrupteur marqué "O" pour arrêter la machine.

7.4 Réglage de la vitesse

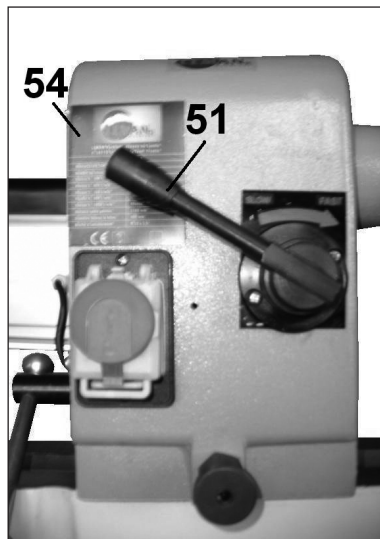

- Tirez le levier (51) vers vous, puis actionnez-le cran par cran jusqu'à la vitesse désirée.

- Pour augmenter la vitesse, actionnez le levier (51) vers la droite.

- Pour réduire la vitesse, actionnez le levier (51) vers la gauche.

Le tableau des vitesses se trouve sur la plaque signalétique (52) de la machine.

- Relâchez le levier (51) en veillant qu'il soit bien enclenché.

8. Maintenance

Les travaux de maintenance et d'entretien décrits ci-dessous sont ceux que vous pouvez effectuer vous-même. Les travaux de maintenance et d'entretien autres que ceux décrits dans ce chapitre doivent être effectués par une personne compétente et qualifiée.

! Danger ! Avant toute opération de maintenance ou de nettoyage, débranchez la fiche d'alimentation électrique de la machine du secteur. La machine ne doit en aucun cas être sous tension.

- Effectuez une maintenance régulière afin d'éviter l'apparition de problèmes indésirables.

- Ne remplacez les pièces

détériorées que par des pièces d'origine contrôlées et agréées par le constructeur. L'utilisation de pièces non contrôlées ou non agréées peut provoquer des accidents ou des dommages.

- N'utilisez ni eau ni détergent pour nettoyer la machine: utilisez une brosse, un pinceau, un aspirateur.

- Contrôlez le bon fonctionnement de tous les dispositifs de protection et de sécurité après chaque opération de maintenance.

8.1 Changement des pointes

La pièce de bois est maintenue par serrage entre les 2 pointes: il est primordial qu'elles soient en bon état.

Vérifiez régulièrement l'état de la pointe à griffes et de la contrepointe tournante, et changez-les si nécessaire.

8.2 Courroie d'entraînement

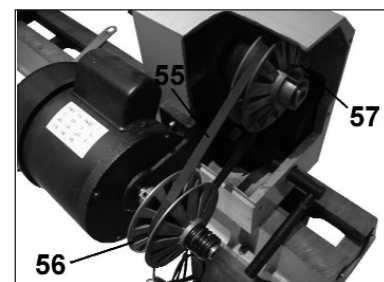

- La courroie d'entraînement (55) assure la liaison entre la poulie du moteur (56) et la poulie de la broche d'entraînement (57).

- Elle doit périodiquement être contrôlée.

- Il est nécessaire de démonter les poulies pour procéder au changement de la courroie d'entraînement: veuillez contacter votre réparateur agréé.

8.3 Nettoyage de la machine

Effectuez un nettoyage soigné après chaque utilisation afin

d'éviter l'accumulation de copeaux, de poussière ou d'autres résidus sur les éléments vitaux de la machine (notamment le banc). Un nettoyage immédiat évitera la formation d'un agglomérat de déchets qu'il vous sera plus difficile d'éliminer par la suite, et surtout évitera l'apparition de traces de corrosion.

- La machine doit être propre pour pouvoir effectuer un travail précis.
- La machine doit rester propre pour éviter une détérioration et une usure excessives.
- Les fentes de ventilation du moteur doivent rester propres pour éviter une surchauffe.
- Enlevez les copeaux, la sciure, la poussière et les chutes de bois à l'aide d'un aspirateur, d'une brosse ou d'un pinceau.
- Nettoyez les éléments de commande, les dispositifs de réglage, les fentes de ventilation du moteur.

- Nettoyez les surfaces d'appui (banc...). Éliminez les traces de résine avec un spray de nettoyage approprié.
- N'utilisez ni eau, ni détergent, ni produit abrasif ou corrosif.

8.4 Maintenance

Avant chaque utilisation:

- Contrôlez le bon état du câble électrique et de la fiche de branchement. Faites-les remplacer par une personne qualifiée si nécessaire.
- Contrôlez le bon état de fonctionnement de toutes les pièces mobiles et de tous les dispositifs de sécurité et de protection de la machine.
- Vérifiez que l'aire de travail vous laisse libre de tout mouvement et que rien ne fait obstacle à l'utilisation de la machine.

Régulièrement, selon la fréquence d'utilisation:

- Contrôler toutes les vis et

resserrez-les si nécessaire.

- Huilez légèrement l'axe des éléments articulés et les pièces de coulissement.

8.5 Stockage

! Danger ! La machine ne doit en aucun cas être stockée sous tension électrique.

- Débranchez la fiche d'alimentation électrique de la machine du secteur.
- Relâchez la tension de la lame.
- Rangez la machine de façon à ce qu'elle ne puisse pas être mise en route par une personne non autorisée.
- Rangez la machine de façon à ce que personne ne puisse se blesser.
- Ne laissez pas la machine en plein air. Ne la stockez pas dans un endroit humide.
- Tenez compte de la température du lieu où la machine est entreposée (reportez-vous au chapitre "Caractéristiques techniques")

9. Problèmes et solutions (voir tableau page ci-dessous)

Les problèmes décrits ci-dessous sont ceux que vous pouvez résoudre vous-même. Si les opérations proposées ne permettent pas de solutionner le problème, reportez-vous au chapitre "Réparations".

Les interventions autres que celles décrites dans ce chapitre doivent être effectuées par une personne compétente et qualifiée.

! Danger ! Avant toute opération sur la machine, **débranchez la fiche d'alimentation électrique de la machine du secteur.** La machine ne doit en aucun cas être sous tension électrique.

! Danger ! Après chaque intervention, contrôlez le bon état de fonctionnement de tous les dispositifs de sécurité et de protection de la machine.

PROBLÈME	DIAGNOSTIC PROBABLE	REMÈDE
La machine ne démarre pas.	Pas de courant.	Vérifiez l'état du cordon d'alimentation et de la fiche. Vérifiez le fusible.
	Interrupteur défectueux.	Contactez votre réparateur agréé.
La broche d'entraînement ne tourne pas alors que le moteur fonctionne.	La courroie d'entraînement est cassée.	Faites remplacer la courroie.
	La vitesse sélectionnée n'est pas la bonne.	Démonter la pièce de bois, placez le sélecteur sur la vitesse la plus lente.

PROBLÈME	DIAGNOSTIC PROBABLE	REMÈDE
Il y a de fortes vibrations.	La vitesse est trop élevée.	Réduisez la vitesse.
	La pièce de bois est mal centrée.	Vérifiez le montage de la pièce de bois.
	Le banc ou le piètement sont mal fixés.	Vérifiez la fixation du banc et de la pièce de bois.

10. Réparations

! Danger ! La réparation d'appareils électriques doit être confiée à un électricien professionnel. La machine nécessitant une réparation doit être renvoyée chez un réparateur agréé. Veuillez joindre à la machine le certificat de garantie dûment rempli (reportez-vous au chapitre "Garantie").

11. Liste des pièces et câblage

11.1 Liste des pièces détachées

N° de Pièces	Description	N° de Pièces	Description
1	Vis cruciforme M5x8	37	Circlips de 52mm
2	Carrosserie de la courroie	38	Roulement à billes 6205
3	Vis 6 pans creux M8x30	39	Circlips de 25mm
4	Rondelle de 8mm	40	Circlips de 24mm
5	Moteur	41	Autocollant de vitesses
6	Chasse-pièce	42	Levier de changement de vitesse
7	Circlips de 35mm	43	Vis cruciforme M5x12
8	Vis 6 pans creux sans tête M6	44	Vis cruciforme M5x12
9	Poulie de la broche d'entraînement	45	Targette de positionnement de la tête
10	Circlips de 62mm	46	Vis de serrage spéciale M18
11	Roulement à billes 80107	47	Support de rotation de la tête indexé
12	Bracelet de serrage de poulie	48	Plaque de serrage de la tête
13	Circlips de 35mm	49	Ecrou M18
14	Axe de serrage de poulie	50	Circlips de 24mm
15	Boîtier électrique	51	Axe de serrage excentrique de la tête
16	Tête	52	Manette de serrage de la tête
17	Clé de serrage 4x4x80	53	Vis 6 pans creux sans tête M8x25
18	Circlips de 16mm	54	Ecrou M8
19	Manchon de ressort	55	Vis cruciforme M5x12
20	Ressort	56	Barrette de blocage
21	Poulie de moteur	57	Banc
22	Courroie en V 625	58	Vis 6 pans creux M8x40
23	Circlips de 16mm	59	Circlips de 19mm
24	Manchon de sortie de câble	60	Manette de serrage de la base
25	Câble électrique avec fiche	61	Axe de serrage excentrique du support
30	Clé de 32mm	62	Base du support d'outil
31	Pointe à griffes CM2	63	Ecrou M18
32	Plateau M33x3,5 Ø150mm	64	Plaque de serrage
33	Broche d'entraînement	65	Vis de serrage spéciale M18
34	Clé de serrage 4x4x80	66	Manette de serrage fileté
35	Roulement à billes 6205	67	Circlips de 19mm
36	Circlips de 52mm	68	Manette de serrage fileté

11. Liste des pièces et câblage

11.1 Liste des pièces détachées

N° de Pièces	Description	N° de Pièces	Description
69	Bras du support d'outil	79	Circlips de 10mm
70	Support d'outil	80	Vis de serrage spéciale M18
71	Contre-pointe tournante CM2	81	Plaque de serrage de la poupée mobile
72	Broche de la poupée mobile	82	Ecrou M18
73	Poupée mobile	83	Vis cruciforme M5x12
74	Manette de serrage de la poupée mobile	84	Barrette de blocage
75	Interrupteur	85	Rondelle de 8mm
76	Molette de serrage filetée	86	Ecrou M8
77	Vis	87	Pied
78	Manivelle	88	Pied
79	Circlips de 10mm		

11.2 Vue éclatée de la machine

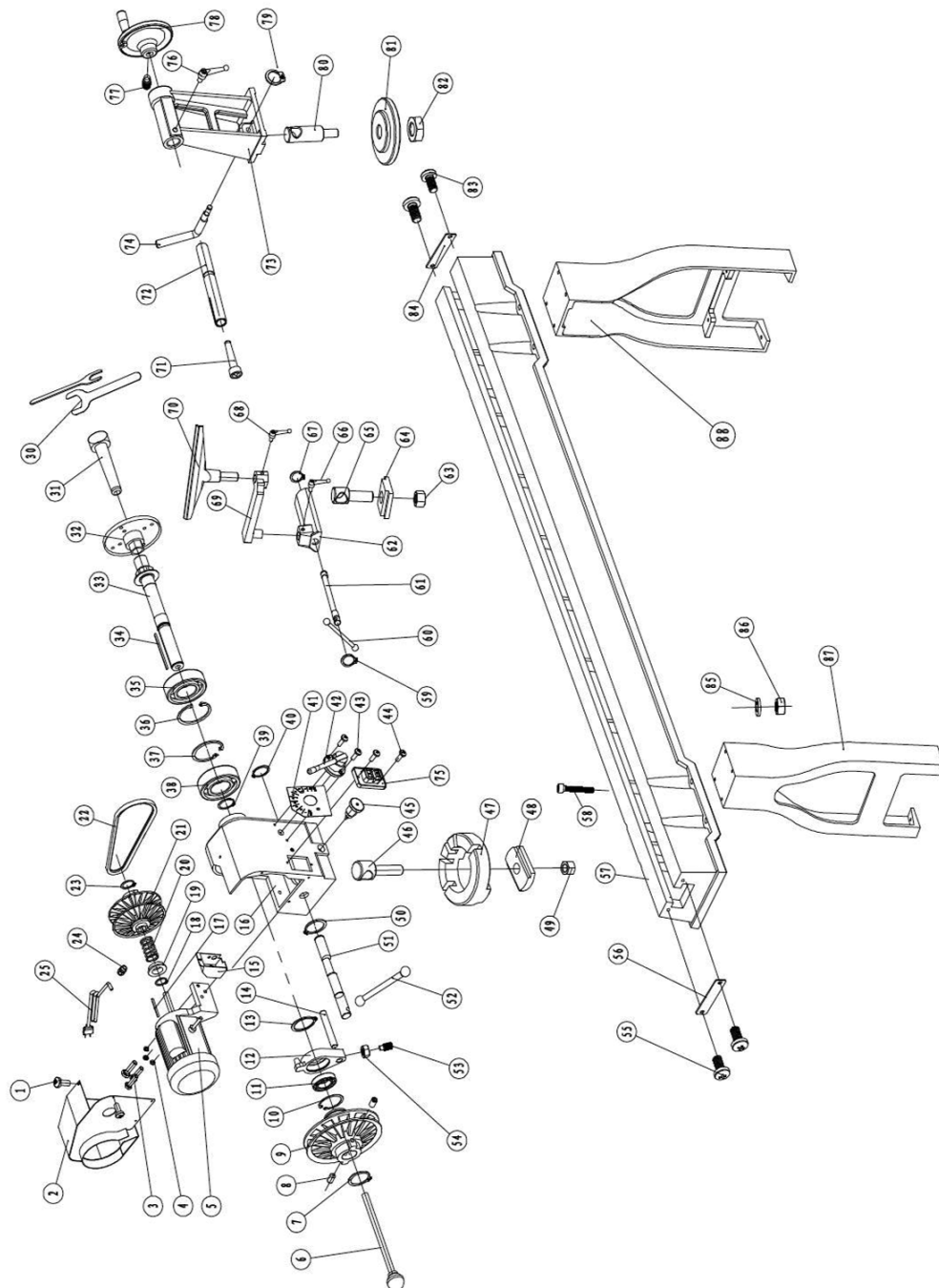

11.3 Schéma électrique

! Danger ! Cette machine doit être reliée à la terre. Le remplacement du câble d'alimentation électrique doit impérativement être effectué par un électricien professionnel.

- Le fil jaune et vert (Terre) doit être raccordé à la borne repérée par la lettre "E" ou par le symbole "Terre".
- Le fil bleu (Neutre) doit être raccordé à la borne repérée par la lettre "N".
- le fil marron (Sous Tension) doit être raccordé à la borne repérée par la lettre "L".

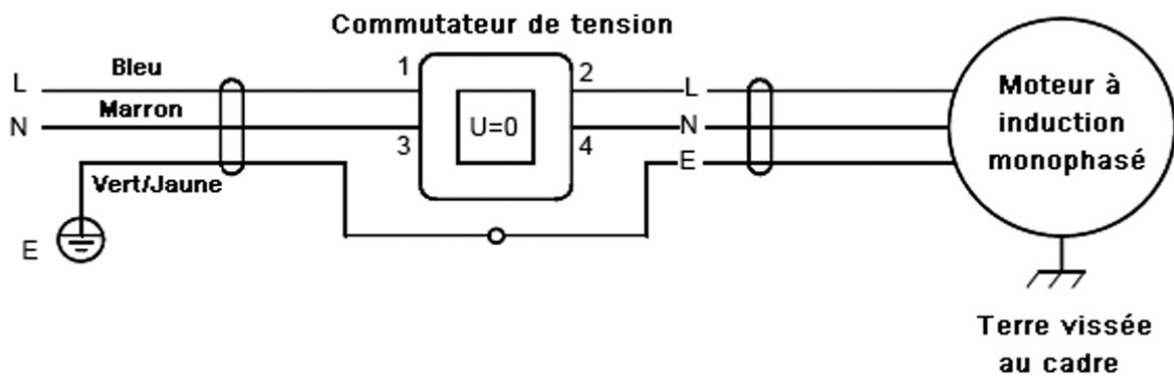

12. Certificat de garantie (Document détachable)

Conditions de la garantie:

Ce produit est garanti pour une période de un an à compter de la date d'achat (bordereau de livraison ou facture). Les produits de marque LEMAN sont tous testés suivant les normes de réception en usage. Votre revendeur s'engage à remédier à tout vice de fonctionnement provenant d'un défaut de construction ou de matières. La garantie consiste à remplacer gratuitement les pièces défectueuses.

Cette garantie n'est pas applicable en cas d'exploitation non conforme aux instructions d'utilisation de la machine, ni en cas de dommages causés par des interventions non autorisées ou par négligence de l'acheteur. Cette garantie se limite au remplacement pur et simple et sans indemnités des pièces défectueuses. Toute réparation faite au titre de la garantie ne peut avoir pour effet de proroger sa date de validité. Les réparations ne donnent lieu à aucune garantie.

Les réparations au titre de la garantie ne peuvent être effectuées que dans les ateliers de votre revendeur ou de ses ateliers agréés.

Le coût du transport du matériel reste à la charge du client

Procédure à suivre pour bénéficiaire de la garantie :

Pour bénéficier de la garantie, le présent certificat de garantie devra être dûment rempli et envoyé **à votre revendeur avant de retourner le produit défectueux.**

Une copie de la facture ou du bordereau de livraison indiquant la date, le type de la machine et son numéro de référence devra accompagner votre demande.

Dans tous les cas **un accord préalable de votre revendeur sera nécessaire avant tout envoi.**

Référence du produit: Modèle (...):
(Celle de votre revendeur)

Nom du produit: Numéro de série:

N° de facture ou N° du bordereau de livraison:
(Pensez à joindre une copie de la facture ou du bordereau de livraison)

Date d'achat:

Description du défaut constaté:
.....
.....
.....

Descriptif de la pièce défectueuse:
.....
.....

Votre N° de client:

Votre nom: Tel.:

Votre adresse:
.....

Date de votre demande:

Signature:





Z.A. du Coquilla
B.P. 147 Saint Clair de la Tour
38354 LA TOUR DU PIN cedex

Tél : 04 74 83 55 70
Fax : 04 74 83 09 51
info@leman-machine.com

www.leman-machine.com

